

1200kN シンクロジャッキ

装置主仕様

最低機械高	290	mm
クローラープレート幅	240	mm
クローラープレート長さ	600	mm
重量	約550	kg

鉛直用油圧ジャッキ仕様

能力	1200	kN
ストローク	100	mm
ピストン径	46	mm/本
ロッド径	35	mm/本
受圧面積	199.4	cm ²
最高使用圧力	60	MPa

方向修正用油圧ジャッキ仕様

能力	50	kN×2台
ストローク	100	mm
ピストン径	40	mm
ロッド径	20	mm
受圧面積 (押し側)	12.6	cm ²
最高使用圧力 (押し側)	40	MPa
受圧面積 (戻し側)	9.4	cm ²
最高使用圧力 (戻し側)	53	MPa

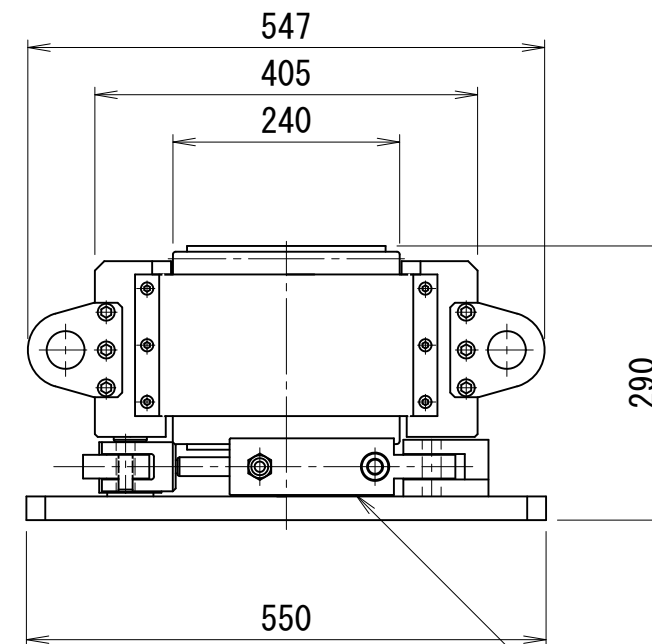
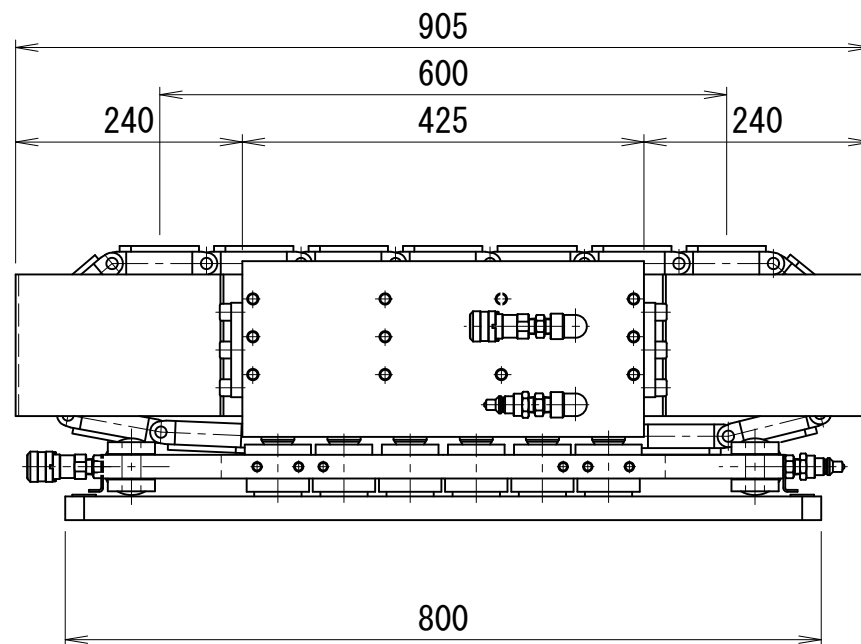
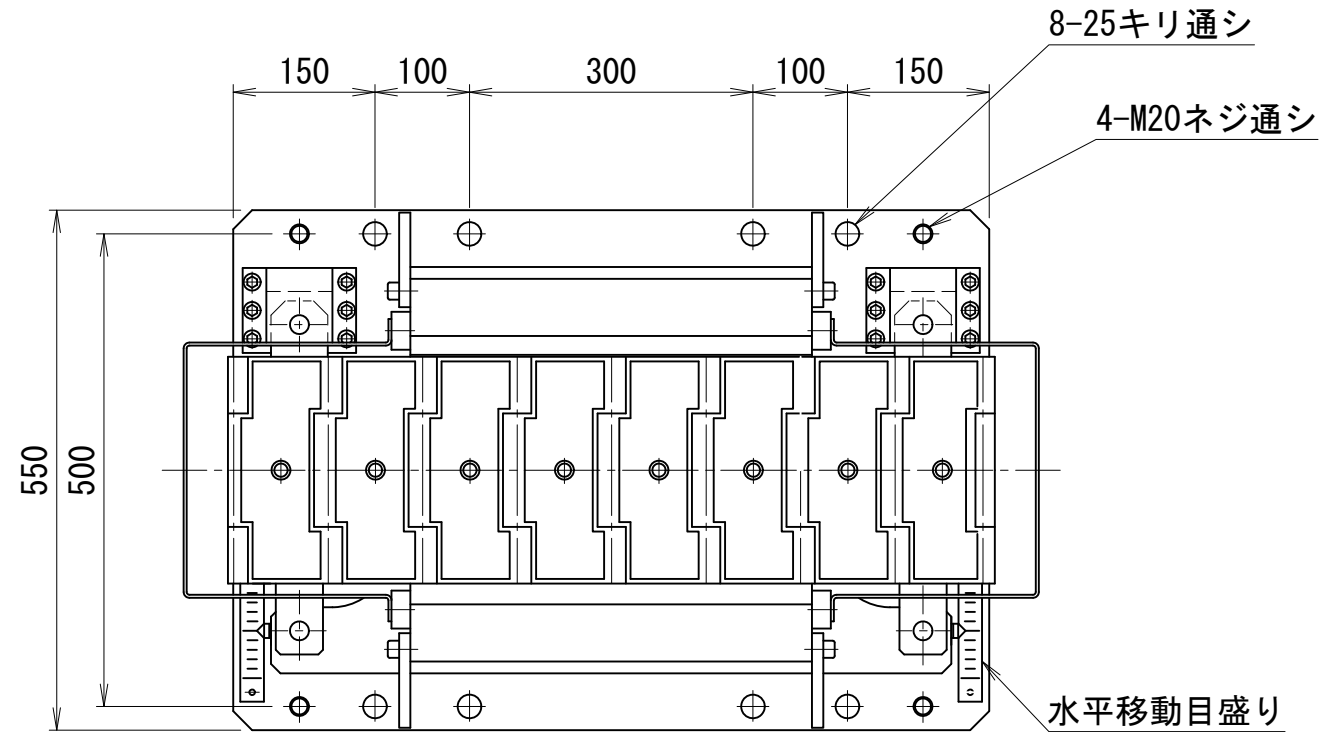

方向修正用油圧ジャッキ