

# 圧力荷重換算表

## 200kN200ストローク 油圧ジャッキ

最低機械高	350 mm
受圧面積	44.2 cm <sup>2</sup>
最高使用圧力	45.3 MPa
所要油量	0.88 L
重量	約18 kg

圧力 : MPa  $\times 10.2$  kg/cm<sup>2</sup>  
 荷重 : ton  $\times 9.8$  kN  
 圧力[MPa] × 受圧面積[cm<sup>2</sup>] / 10 = 荷重[kN]

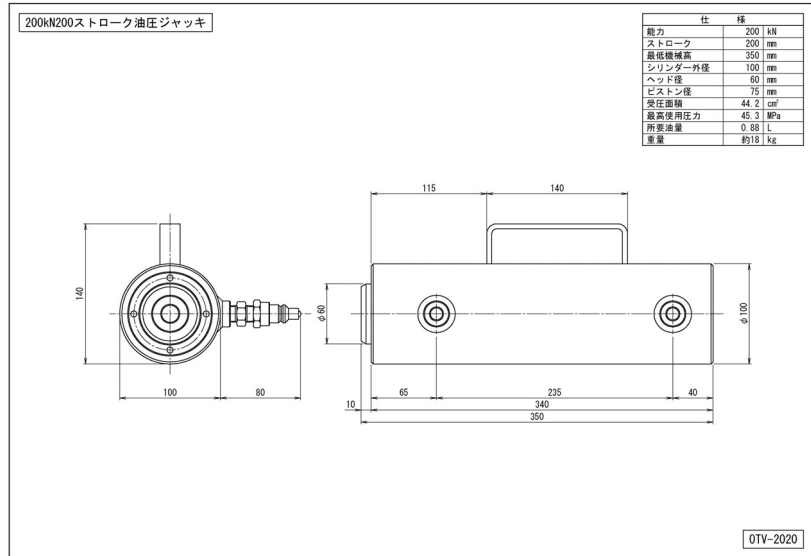

圧力		荷重	
MPa	kg/cm <sup>2</sup>	kN	ton
1	10	4	0.5
2	20	9	0.9
3	31	13	1.4
4	41	18	1.8
5	51	22	2.3
6	61	27	2.7
7	71	31	3.2
8	82	35	3.6
9	92	40	4.1
10	102	44	4.5
11	112	49	5.0
12	122	53	5.4
13	133	57	5.9
14	143	62	6.3
15	153	66	6.8
16	163	71	7.2
17	173	75	7.7
18	184	80	8.1
19	194	84	8.6
20	204	88	9.0

圧力		荷重	
MPa	kg/cm <sup>2</sup>	kN	ton
21	214	93	9.5
22	224	97	9.9
23	235	102	10.4
24	245	106	10.8
25	255	111	11.3
26	265	115	11.7
27	275	119	12.2
28	286	124	12.6
29	296	128	13.1
30	306	133	13.5
31	316	137	14.0
32	326	141	14.4
33	337	146	14.9
34	347	150	15.3
35	357	155	15.8
36	367	159	16.2
37	377	164	16.7
38	388	168	17.1
39	398	172	17.6
40	408	177	18.0

圧力		荷重	
MPa	kg/cm <sup>2</sup>	kN	ton
41	418	181	18.5
42	428	186	18.9
43	439	190	19.4
44	449	194	19.8
45	459	199	20.3
45.3	462	200	20.4