

圧力荷重換算表

300kN200ストローク 油圧ジャッキ

最低機械高	380 mm
受圧面積	50.3 cm ²
最高使用圧力	59.7 MPa
所要油量	1 L
重量	約35 kg

圧力 : MPa $\times 10.2$ \rightarrow kg/cm²
 荷重 : ton $\times 9.8$ \rightarrow kN
 圧力[MPa] × 受圧面積[cm²] / 10 = 荷重[kN]

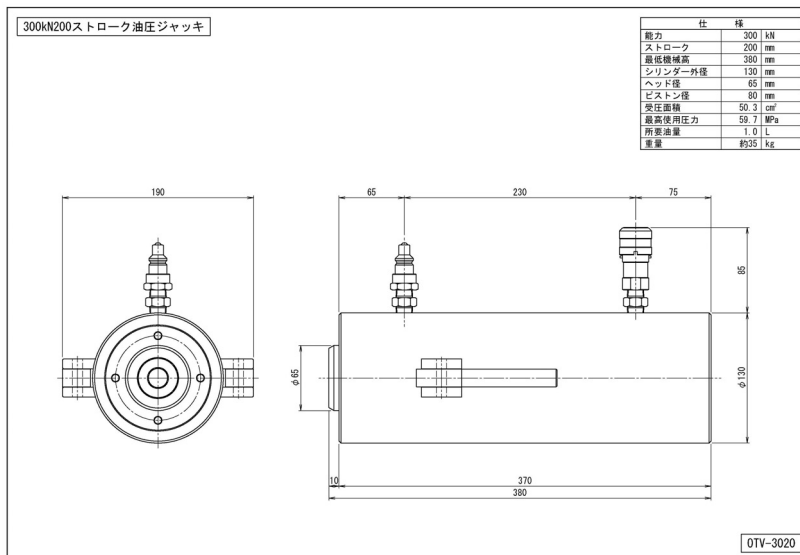

圧力		荷重		圧力		荷重		圧力		荷重	
MPa	kg/cm ²	kN	ton	MPa	kg/cm ²	kN	ton	MPa	kg/cm ²	kN	ton
1	10	5	0.5	21	214	106	10.8	41	418	206	21.0
2	20	10	1.0	22	224	111	11.3	42	428	211	21.5
3	31	15	1.5	23	235	116	11.8	43	439	216	22.1
4	41	20	2.1	24	245	121	12.3	44	449	221	22.6
5	51	25	2.6	25	255	126	12.8	45	459	226	23.1
6	61	30	3.1	26	265	131	13.3	46	469	231	23.6
7	71	35	3.6	27	275	136	13.9	47	479	236	24.1
8	82	40	4.1	28	286	141	14.4	48	490	241	24.6
9	92	45	4.6	29	296	146	14.9	49	500	246	25.1
10	102	50	5.1	30	306	151	15.4	50	510	252	25.7
11	112	55	5.6	31	316	156	15.9	51	520	257	26.2
12	122	60	6.2	32	326	161	16.4	52	530	262	26.7
13	133	65	6.7	33	337	166	16.9	53	541	267	27.2
14	143	70	7.2	34	347	171	17.4	54	551	272	27.7
15	153	75	7.7	35	357	176	18.0	55	561	277	28.2
16	163	80	8.2	36	367	181	18.5	56	571	282	28.7
17	173	86	8.7	37	377	186	19.0	57	581	287	29.2
18	184	91	9.2	38	388	191	19.5	58	592	292	29.8
19	194	96	9.7	39	398	196	20.0	59	602	297	30.3
20	204	101	10.3	40	408	226	23.1	59.7	609	300	30.6