

圧力荷重換算表

500kN110ストローク 油圧ジャッキ

最低機械高	220 mm
受圧面積	100.3 cm ²
最高使用圧力	49.9 MPa
所要油量	1.1 L
重量	約33 kg

圧力 : MPa $\times 10.2$ \rightarrow kg/cm²
 荷重 : ton $\times 9.8$ \rightarrow kN
 圧力[MPa] × 受圧面積[cm²] / 10 = 荷重[kN]

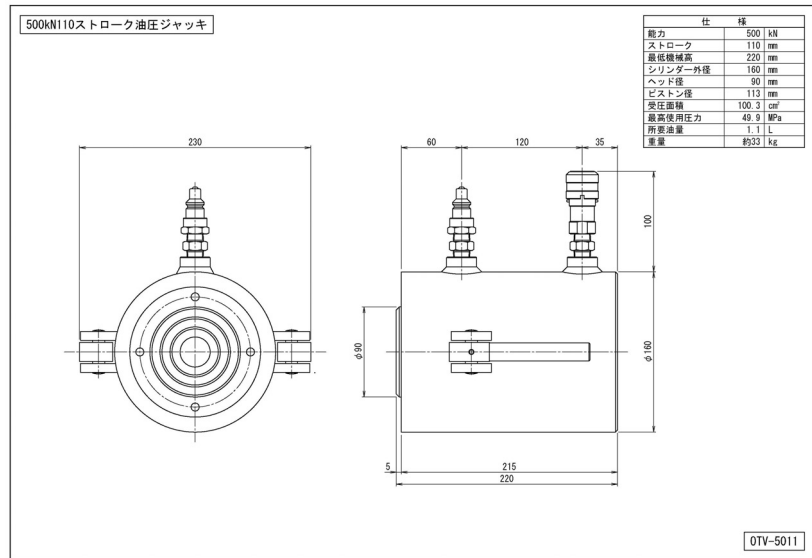

圧力		荷重	
MPa	kg/cm ²	kN	ton
1	10	10	1.0
2	20	20	2.0
3	31	30	3.1
4	41	40	4.1
5	51	50	5.1
6	61	60	6.1
7	71	70	7.2
8	82	80	8.2
9	92	90	9.2
10	102	100	10.2
11	112	110	11.3
12	122	120	12.3
13	133	130	13.3
14	143	140	14.3
15	153	150	15.3
16	163	160	16.4
17	173	171	17.4
18	184	181	18.4
19	194	191	19.4
20	204	201	20.5

圧力		荷重	
MPa	kg/cm ²	kN	ton
21	214	211	21.5
22	224	221	22.5
23	235	231	23.5
24	245	241	24.6
25	255	251	25.6
26	265	261	26.6
27	275	271	27.6
28	286	281	28.6
29	296	291	29.7
30	306	301	30.7
31	316	311	31.7
32	326	321	32.7
33	337	331	33.8
34	347	341	34.8
35	357	351	35.8
36	367	361	36.8
37	377	371	37.9
38	388	381	38.9
39	398	391	39.9
40	408	401	40.9

圧力		荷重	
MPa	kg/cm ²	kN	ton
41	418	411	41.9
42	428	421	43.0
43	439	431	44.0
44	449	441	45.0
45	459	451	46.0
46	469	461	47.1
47	479	471	48.1
48	490	481	49.1
49	500	491	50.1
49.9	509	500	51.1