

圧力荷重換算表

8500kN250ストローク油圧ジャッキ ユニバーサルヘッド付き

最低機械高	745 mm
受圧面積	1320.3 cm ²
最高使用圧力	64.4 MPa
所要油量	33.0 L
重量	約1050 kg

圧力 : MPa $\times 10.2$ \rightarrow kg/cm²
 荷重 : ton $\times 9.8$ \rightarrow kN
 圧力[MPa] × 受圧面積[cm²] / 10 = 荷重[kN]

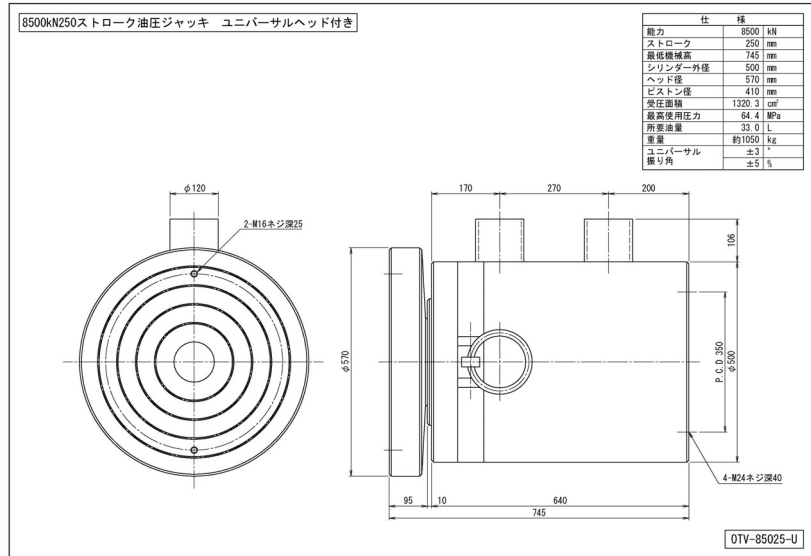

圧力		荷重	
MPa	kg/cm ²	kN	ton
1	10	132	13.5
2	20	264	26.9
3	31	396	40.4
4	41	528	53.9
5	51	660	67.3
6	61	792	80.8
7	71	924	94.3
8	82	1056	107.7
9	92	1188	121.2
10	102	1320	134.7
11	112	1452	148.1
12	122	1584	161.6
13	133	1716	175.1
14	143	1848	188.5
15	153	1980	202.0
16	163	2112	215.5
17	173	2245	228.9
18	184	2377	242.4
19	194	2509	255.9
20	204	2641	269.3

圧力		荷重	
MPa	kg/cm ²	kN	ton
21	214	2773	282.8
22	224	2905	296.3
23	235	3037	309.7
24	245	3169	323.2
25	255	3301	336.7
26	265	3433	350.1
27	275	3565	363.6
28	286	3697	377.1
29	296	3829	390.5
30	306	3961	404.0
31	316	4093	417.5
32	326	4225	430.9
33	337	4357	444.4
34	347	4489	457.9
35	357	4621	471.3
36	367	4753	484.8
37	377	4885	498.3
38	388	5017	511.7
39	398	5149	525.2
40	408	5281	538.7

圧力		荷重	
MPa	kg/cm ²	kN	ton
41	418	5413	552.1
42	428	5545	565.6
43	439	5677	579.1
44	449	5809	592.6
45	459	5941	606.0
46	469	6073	619.5
47	479	6205	633.0
48	490	6337	646.4
49	500	6469	659.9
50	510	6602	673.4
51	520	6734	686.8
52	530	6866	700.3
53	541	6998	713.8
54	551	7130	727.2
55	561	7262	740.7
56	571	7394	754.2
57	581	7526	767.6
58	592	7658	781.1
59	602	7790	794.6
60	612	7922	808.0
61	622	8054	821.5
62	632	8186	835.0
63	643	8318	848.4
64	653	8450	861.9
64.4	657	8503	867.3