

圧力荷重換算表

10000kN250ストローク油圧ジャッキ ユニバーサルヘッド付き

最低機械高	745 mm
受圧面積	1486 cm ²
最高使用圧力	67.3 MPa
所要油量	37.2 L
重量	約1400 kg

圧力 : MPa $\times 10.2$ \rightarrow kg/cm²
 荷重 : ton $\times 9.8$ \rightarrow kN
 圧力[MPa] × 受圧面積[cm²] / 10 = 荷重[kN]

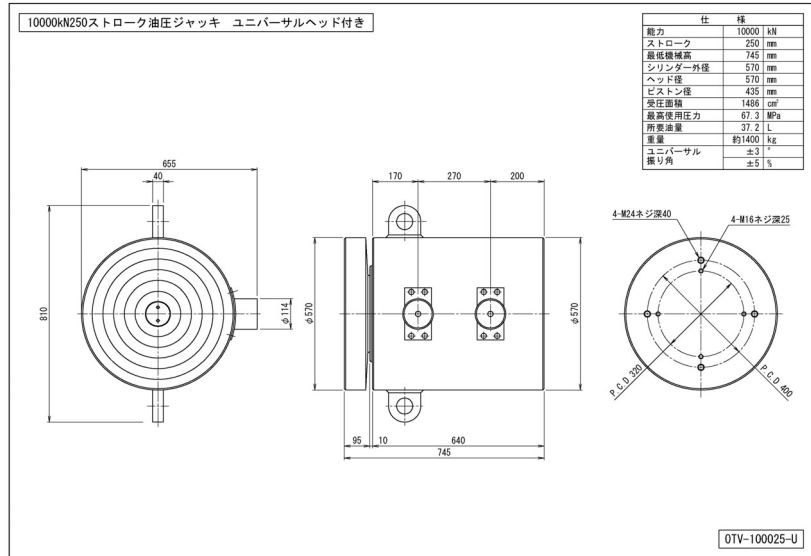

圧力		荷重	
MPa	kg/cm ²	kN	ton
1	10	149	15.2
2	20	297	30.3
3	31	446	45.5
4	41	594	60.6
5	51	743	75.8
6	61	892	90.9
7	71	1040	106.1
8	82	1189	121.3
9	92	1337	136.4
10	102	1486	151.6
11	112	1635	166.7
12	122	1783	181.9
13	133	1932	197.0
14	143	2080	212.2
15	153	2229	227.4
16	163	2378	242.5
17	173	2526	257.7
18	184	2675	272.8
19	194	2823	288.0
20	204	2972	303.1

圧力		荷重	
MPa	kg/cm ²	kN	ton
21	214	3121	318.3
22	224	3269	333.5
23	235	3418	348.6
24	245	3566	363.8
25	255	3715	378.9
26	265	3864	394.1
27	275	4012	409.2
28	286	4161	424.4
29	296	4309	439.6
30	306	4458	454.7
31	316	4607	469.9
32	326	4755	485.0
33	337	4904	500.2
34	347	5052	515.3
35	357	5201	530.5
36	367	5350	545.7
37	377	5498	560.8
38	388	5647	576.0
39	398	5795	591.1
40	408	5944	606.3

圧力		荷重	
MPa	kg/cm ²	kN	ton
41	418	6093	621.4
42	428	6241	636.6
43	439	6390	651.8
44	449	6538	666.9
45	459	6687	682.1
46	469	6836	697.2
47	479	6984	712.4
48	490	7133	727.5
49	500	7281	742.7
50	510	7430	757.9
51	520	7579	773.0
52	530	7727	788.2
53	541	7876	803.3
54	551	8024	818.5
55	561	8173	833.6
56	571	8322	848.8
57	581	8470	864.0
58	592	8619	879.1
59	602	8767	894.3
60	612	8916	909.4
61	622	9065	924.6
62	632	9213	939.7
63	643	9362	954.9
64	653	9510	970.1
65	663	9659	985.2
66	673	9808	1000.4
67	683	9956	1015.5
67.3	686	10001	1020.1