

圧力荷重換算表

200kN75ストロークCH型 油圧ジャッキ

最低機械高	190 mm
ホール径	30 mm
受圧面積	30.7 cm ²
最高使用圧力	65.2 MPa
所要油量	0.23 L
重量	約9.5 kg

圧力 : MPa $\times 10.2$ \rightarrow kg/cm²
 荷重 : ton $\times 9.8$ \rightarrow kN
 圧力[MPa] \times 受圧面積[cm²]/10=荷重[kN]

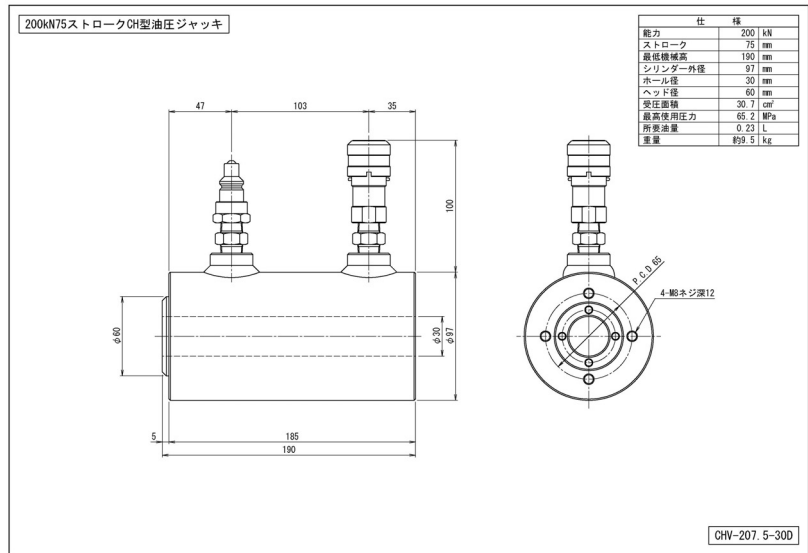

圧力		荷重	
MPa	kg/cm ²	kN	ton
1	10	3	0.3
2	20	6	0.6
3	31	9	0.9
4	41	12	1.3
5	51	15	1.6
6	61	18	1.9
7	71	21	2.2
8	82	25	2.5
9	92	28	2.8
10	102	31	3.1
11	112	34	3.4
12	122	37	3.8
13	133	40	4.1
14	143	43	4.4
15	153	46	4.7
16	163	49	5.0
17	173	52	5.3
18	184	55	5.6
19	194	58	5.9
20	204	61	6.3

圧力		荷重	
MPa	kg/cm ²	kN	ton
21	214	64	6.6
22	224	68	6.9
23	235	71	7.2
24	245	74	7.5
25	255	77	7.8
26	265	80	8.1
27	275	83	8.5
28	286	86	8.8
29	296	89	9.1
30	306	92	9.4
31	316	95	9.7
32	326	98	10.0
33	337	101	10.3
34	347	104	10.6
35	357	107	11.0
36	367	111	11.3
37	377	114	11.6
38	388	117	11.9
39	398	120	12.2
40	408	123	12.5

圧力		荷重	
MPa	kg/cm ²	kN	ton
41	418	126	12.8
42	428	129	13.2
43	439	132	13.5
44	449	135	13.8
45	459	138	14.1
46	469	141	14.4
47	479	144	14.7
48	490	147	15.0
49	500	150	15.3
50	510	154	15.7
51	520	157	16.0
52	530	160	16.3
53	541	163	16.6
54	551	166	16.9
55	561	169	17.2
56	571	172	17.5
57	581	175	17.8
58	592	178	18.2
59	602	181	18.5
60	612	184	18.8
61	622	187	19.1
62	632	190	19.4
63	643	193	19.7
64	653	196	20.0
65	663	200	20.4
65.2	665	200	20.4