

圧力荷重換算表

300kN1000ストロークCH型 油圧ジャッキ

最低機械高	1134 mm
ホール径	34 mm
受圧面積	51.3 cm ²
最高使用圧力	58.5 MPa
所要油量	5.1 L
重量	約80 kg

圧力 : MPa $\times 10.2$ kg/cm²

荷重 : ton $\times 9.8$ kN

圧力[MPa] × 受圧面積[cm²]/10=荷重[kN]

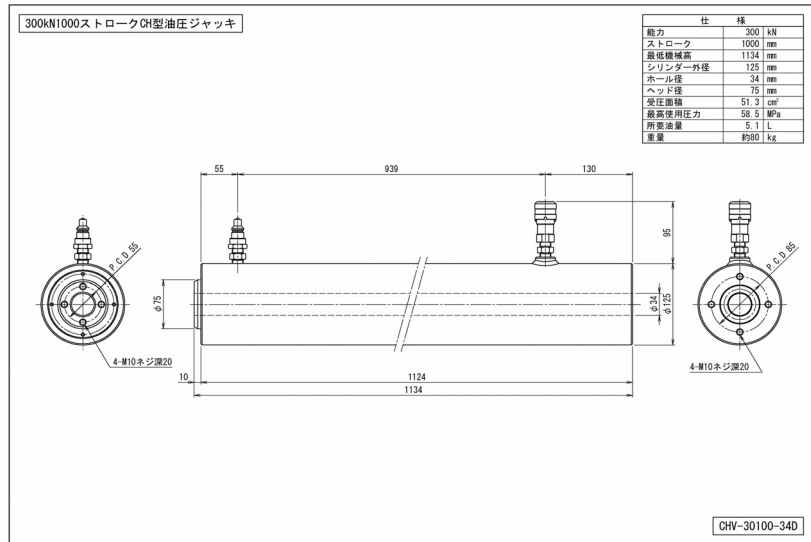

圧力		荷重	
MPa	kg/cm ²	kN	ton
1	10	5	0.5
2	20	10	1.0
3	31	15	1.6
4	41	21	2.1
5	51	26	2.6
6	61	31	3.1
7	71	36	3.7
8	82	41	4.2
9	92	46	4.7
10	102	51	5.2
11	112	56	5.8
12	122	62	6.3
13	133	67	6.8
14	143	72	7.3
15	153	77	7.8
16	163	82	8.4
17	173	87	8.9
18	184	92	9.4
19	194	97	9.9
20	204	103	10.5

圧力		荷重	
MPa	kg/cm ²	kN	ton
21	214	108	11.0
22	224	113	11.5
23	235	118	12.0
24	245	123	12.6
25	255	128	13.1
26	265	133	13.6
27	275	139	14.1
28	286	144	14.7
29	296	149	15.2
30	306	154	15.7
31	316	159	16.2
32	326	164	16.7
33	337	169	17.3
34	347	174	17.8
35	357	180	18.3
36	367	185	18.8
37	377	190	19.4
38	388	195	19.9
39	398	200	20.4
40	408	205	20.9

圧力		荷重	
MPa	kg/cm ²	kN	ton
41	418	210	21.5
42	428	215	22.0
43	439	221	22.5
44	449	226	23.0
45	459	231	23.5
46	469	236	24.1
47	479	241	24.6
48	490	246	25.1
49	500	251	25.6
50	510	257	26.2
51	520	262	26.7
52	530	267	27.2
53	541	272	27.7
54	551	277	28.3
55	561	282	28.8
56	571	287	29.3
57	581	292	29.8
58	592	298	30.3
58.5	597	300	30.6