

圧力荷重換算表

500kN1000ストロークCH型 油圧ジャッキ

最低機械高	1265 mm
ホール径	40 mm
受圧面積	88.5 cm ²
最高使用圧力	56.5 MPa
所要油量	8.9 L
重量	約135 kg

圧力 : MPa $\times \frac{10.2}{9.8}$ kg/cm²
 荷重 : ton $\times \frac{9.8}{10}$ kN
 圧力[MPa] \times 受圧面積[cm²] / 10 = 荷重[kN]

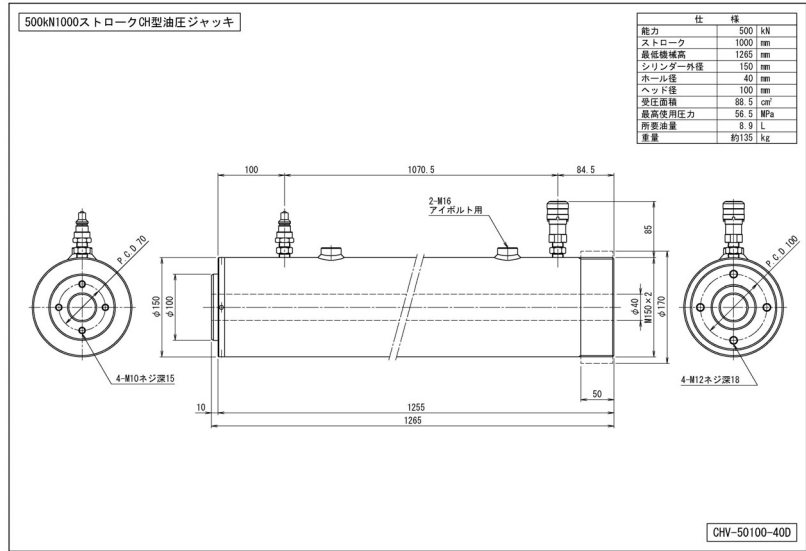

圧力		荷重	
MPa	kg/cm ²	kN	ton
1	10	9	0.9
2	20	18	1.8
3	31	27	2.7
4	41	35	3.6
5	51	44	4.5
6	61	53	5.4
7	71	62	6.3
8	82	71	7.2
9	92	80	8.1
10	102	89	9.0
11	112	97	9.9
12	122	106	10.8
13	133	115	11.7
14	143	124	12.6
15	153	133	13.5
16	163	142	14.4
17	173	150	15.3
18	184	159	16.2
19	194	168	17.2
20	204	177	18.1

圧力		荷重	
MPa	kg/cm ²	kN	ton
21	214	186	19.0
22	224	195	19.9
23	235	204	20.8
24	245	212	21.7
25	255	221	22.6
26	265	230	23.5
27	275	239	24.4
28	286	248	25.3
29	296	257	26.2
30	306	266	27.1
31	316	274	28.0
32	326	283	28.9
33	337	292	29.8
34	347	301	30.7
35	357	310	31.6
36	367	319	32.5
37	377	327	33.4
38	388	336	34.3
39	398	345	35.2
40	408	354	36.1

圧力		荷重	
MPa	kg/cm ²	kN	ton
41	418	363	37.0
42	428	372	37.9
43	439	381	38.8
44	449	389	39.7
45	459	398	40.6
46	469	407	41.5
47	479	416	42.4
48	490	425	43.3
49	500	434	44.2
50	510	443	45.1
51	520	451	46.0
52	530	460	46.9
53	541	469	47.8
54	551	478	48.7
55	561	487	49.6
56	571	496	50.6
56.5	576	500	51.0