

圧力荷重換算表

525kN200ストロークCH型 油圧ジャッキ

最低機械高	380 mm
ホール径	60 mm
受圧面積	103.7 cm ²
最高使用圧力	50.6 MPa
所要油量	2.1 L
重量	約55 kg

圧力 : MPa $\times 10.2$ kg/cm²
 荷重 : ton $\times 9.8$ kN
 圧力[MPa] \times 受圧面積[cm²]/10=荷重[kN]

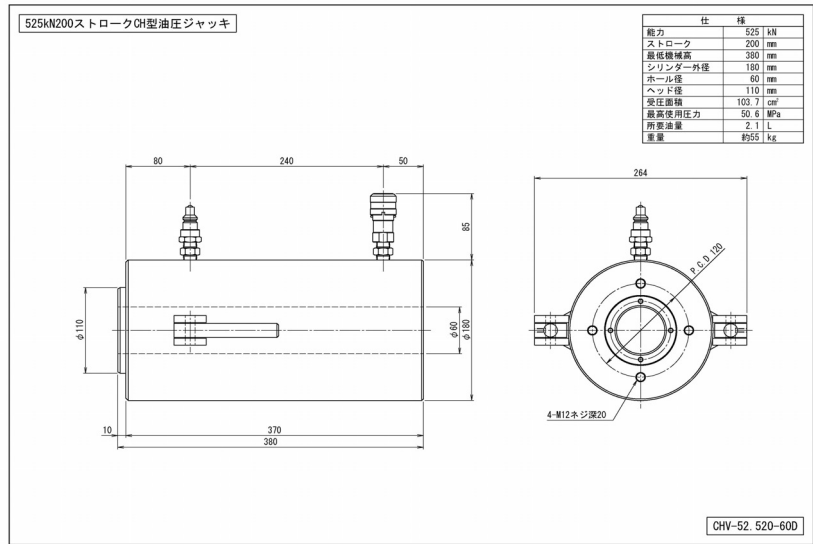

圧力		荷重	
MPa	kg/cm ²	kN	ton
1	10	10	1.1
2	20	21	2.1
3	31	31	3.2
4	41	41	4.2
5	51	52	5.3
6	61	62	6.3
7	71	73	7.4
8	82	83	8.5
9	92	93	9.5
10	102	104	10.6
11	112	114	11.6
12	122	124	12.7
13	133	135	13.8
14	143	145	14.8
15	153	156	15.9
16	163	166	16.9
17	173	176	18.0
18	184	187	19.0
19	194	197	20.1
20	204	207	21.2

圧力		荷重	
MPa	kg/cm ²	kN	ton
21	214	218	22.2
22	224	228	23.3
23	235	239	24.3
24	245	249	25.4
25	255	259	26.4
26	265	270	27.5
27	275	280	28.6
28	286	290	29.6
29	296	301	30.7
30	306	311	31.7
31	316	321	32.8
32	326	332	33.8
33	337	342	34.9
34	347	353	36.0
35	357	363	37.0
36	367	373	38.1
37	377	384	39.1
38	388	394	40.2
39	398	404	41.3
40	408	415	42.3

圧力		荷重	
MPa	kg/cm ²	kN	ton
41	418	425	43.4
42	428	436	44.4
43	439	446	45.5
44	449	456	46.5
45	459	467	47.6
46	469	477	48.7
47	479	487	49.7
48	490	498	50.8
49	500	508	51.8
50	510	519	52.9
50.6	516	525	53.5