

圧力荷重換算表

700kN75ストロークCH型 油圧ジャッキ

最低機械高	215 mm
ホール径	62 mm
受圧面積	109.7 cm ²
最高使用圧力	63.8 MPa
所要油量	0.82 L
重量	約32 kg

圧力 : MPa $\times 10.2$ kg/cm²
 荷重 : ton $\times 9.8$ kN
 圧力[MPa] \times 受圧面積[cm²]/10=荷重[kN]

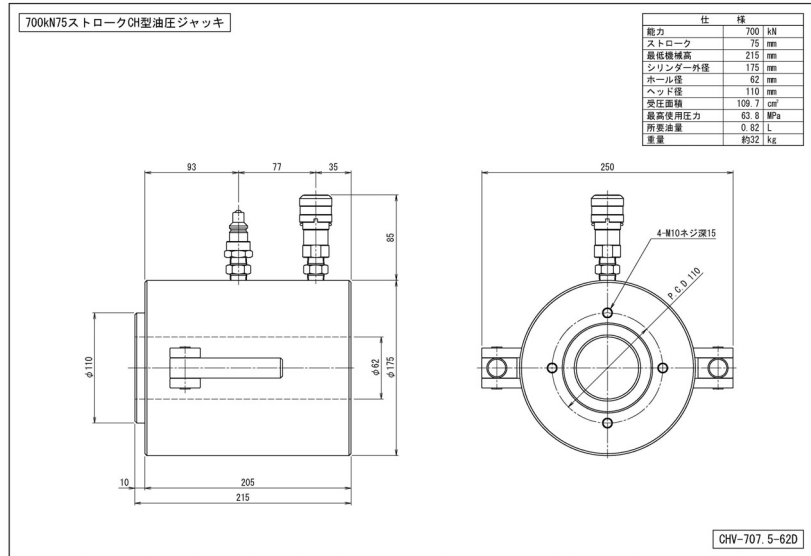

圧力		荷重	
MPa	kg/cm ²	kN	ton
1	10	11	1.1
2	20	22	2.2
3	31	33	3.4
4	41	44	4.5
5	51	55	5.6
6	61	66	6.7
7	71	77	7.8
8	82	88	9.0
9	92	99	10.1
10	102	110	11.2
11	112	121	12.3
12	122	132	13.4
13	133	143	14.5
14	143	154	15.7
15	153	165	16.8
16	163	176	17.9
17	173	186	19.0
18	184	197	20.1
19	194	208	21.3
20	204	219	22.4

圧力		荷重	
MPa	kg/cm ²	kN	ton
21	214	230	23.5
22	224	241	24.6
23	235	252	25.7
24	245	263	26.9
25	255	274	28.0
26	265	285	29.1
27	275	296	30.2
28	286	307	31.3
29	296	318	32.4
30	306	329	33.6
31	316	340	34.7
32	326	351	35.8
33	337	362	36.9
34	347	373	38.0
35	357	384	39.2
36	367	395	40.3
37	377	406	41.4
38	388	417	42.5
39	398	428	43.6
40	408	439	44.8

圧力		荷重	
MPa	kg/cm ²	kN	ton
41	418	450	45.9
42	428	461	47.0
43	439	472	48.1
44	449	483	49.2
45	459	494	50.4
46	469	505	51.5
47	479	516	52.6
48	490	527	53.7
49	500	538	54.8
50	510	549	55.9
51	520	559	57.1
52	530	570	58.2
53	541	581	59.3
54	551	592	60.4
55	561	603	61.5
56	571	614	62.7
57	581	625	63.8
58	592	636	64.9
59	602	647	66.0
60	612	658	67.1
61	622	669	68.3
62	632	680	69.4
63	643	691	70.5
63.8	651	700	71.4