

# 圧力荷重換算表

## 1500kN200ストロークCH型 油圧ジャッキ

最低機械高	415 mm
ホール径	80 mm
受圧面積	220.1 cm <sup>2</sup>
最高使用圧力	68.1 MPa
所要油量	4.4 L
重量	約115 kg

圧力 : MPa  $\times 10.2$   $\rightarrow$  kg/cm<sup>2</sup>  
 荷重 : ton  $\times 9.8$   $\rightarrow$  kN  
 圧力[MPa]  $\times$  受圧面積[cm<sup>2</sup>] / 10 = 荷重[kN]

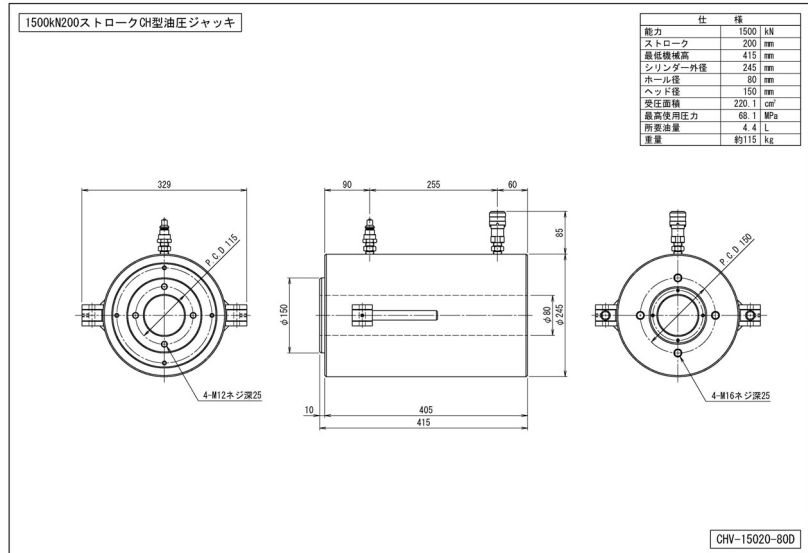

圧力		荷重	
MPa	kg/cm <sup>2</sup>	kN	ton
1	10	22	2.2
2	20	44	4.5
3	31	66	6.7
4	41	88	9.0
5	51	110	11.2
6	61	132	13.5
7	71	154	15.7
8	82	176	18.0
9	92	198	20.2
10	102	220	22.5
11	112	242	24.7
12	122	264	26.9
13	133	286	29.2
14	143	308	31.4
15	153	330	33.7
16	163	352	35.9
17	173	374	38.2
18	184	396	40.4
19	194	418	42.7
20	204	440	44.9

圧力		荷重	
MPa	kg/cm <sup>2</sup>	kN	ton
21	214	462	47.1
22	224	484	49.4
23	235	506	51.6
24	245	528	53.9
25	255	550	56.1
26	265	572	58.4
27	275	594	60.6
28	286	616	62.9
29	296	638	65.1
30	306	660	67.4
31	316	682	69.6
32	326	704	71.8
33	337	726	74.1
34	347	748	76.3
35	357	770	78.6
36	367	792	80.8
37	377	814	83.1
38	388	836	85.3
39	398	858	87.6
40	408	880	89.8

圧力		荷重	
MPa	kg/cm <sup>2</sup>	kN	ton
41	418	902	92.0
42	428	924	94.3
43	439	946	96.5
44	449	968	98.8
45	459	990	101.0
46	469	1012	103.3
47	479	1034	105.5
48	490	1056	107.8
49	500	1078	110.0
50	510	1101	112.3
51	520	1123	114.5
52	530	1145	116.7
53	541	1167	119.0
54	551	1189	121.2
55	561	1211	123.5
56	571	1233	125.7
57	581	1255	128.0
58	592	1277	130.2
59	602	1299	132.5
60	612	1321	134.7
61	622	1343	136.9
62	632	1365	139.2
63	643	1387	141.4
64	653	1409	143.7
65	663	1431	145.9
66	673	1453	148.2
67	683	1475	150.4
68	694	1497	152.7
68.1	695	1499	152.9

大瀧ジャッキ株式会社

<http://www.otaki-jack.com>

お断わりなく仕様等の記載事項の変更をすることがありますのでご了承ください。

2014.7 J.I