

圧力荷重換算表

3000kN220ストロークCH型 油圧ジャッキ

最低機械高	490 mm
ホール径	115 mm
受圧面積	439 cm ²
最高使用圧力	68.3 MPa
所要油量	9.7 L
重量	約285 kg

圧力 : MPa $\times 10.2$ kg/cm²

荷重 : ton $\times 9.8$ kN

圧力[MPa] × 受圧面積[cm²] / 10 = 荷重[kN]

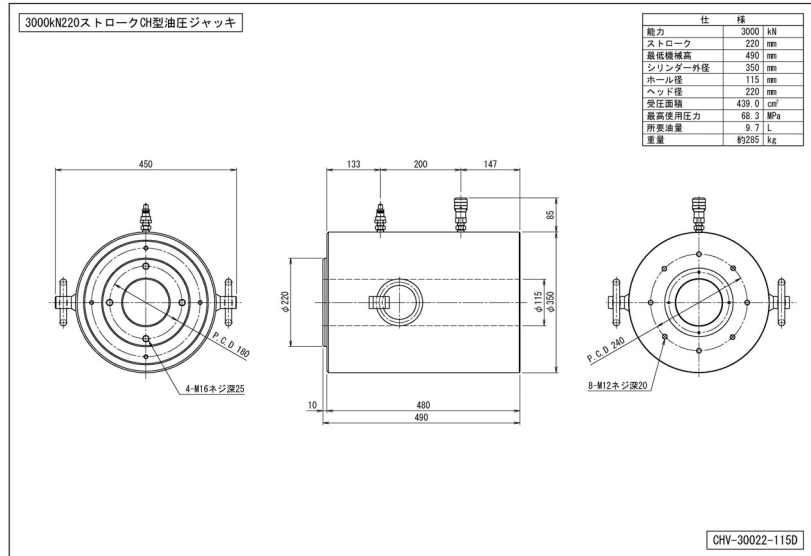

圧力		荷重	
MPa	kg/cm ²	kN	ton
1	10	44	4.5
2	20	88	9.0
3	31	132	13.4
4	41	176	17.9
5	51	220	22.4
6	61	263	26.9
7	71	307	31.3
8	82	351	35.8
9	92	395	40.3
10	102	439	44.8
11	112	483	49.3
12	122	527	53.7
13	133	571	58.2
14	143	615	62.7
15	153	659	67.2
16	163	702	71.6
17	173	746	76.1
18	184	790	80.6
19	194	834	85.1
20	204	878	89.6

圧力		荷重	
MPa	kg/cm ²	kN	ton
21	214	922	94.0
22	224	966	98.5
23	235	1010	103.0
24	245	1054	107.5
25	255	1098	111.9
26	265	1141	116.4
27	275	1185	120.9
28	286	1229	125.4
29	296	1273	129.9
30	306	1317	134.3
31	316	1361	138.8
32	326	1405	143.3
33	337	1449	147.8
34	347	1493	152.2
35	357	1537	156.7
36	367	1580	161.2
37	377	1624	165.7
38	388	1668	170.2
39	398	1712	174.6
40	408	1756	179.1

圧力		荷重	
MPa	kg/cm ²	kN	ton
41	418	1800	183.6
42	428	1844	188.1
43	439	1888	192.5
44	449	1932	197.0
45	459	1976	201.5
46	469	2019	206.0
47	479	2063	210.5
48	490	2107	214.9
49	500	2151	219.4
50	510	2195	223.9
51	520	2239	228.4
52	530	2283	232.8
53	541	2327	237.3
54	551	2371	241.8
55	561	2415	246.3
56	571	2458	250.8
57	581	2502	255.2
58	592	2546	259.7
59	602	2590	264.2
60	612	2634	268.7
61	622	2678	273.1
62	632	2722	277.6
63	643	2766	282.1
64	653	2810	286.6
65	663	2854	291.1
66	673	2897	295.5
67	683	2941	300.0
68	694	2985	304.5
68.3	697	2998	305.8

大瀧ジャッキ株式会社

<http://www.otaki-jack.com>

お断わりなく仕様等の記載事項の変更をすることがありますのでご了承ください。

2014.7 JI