

圧力荷重換算表

3000kN300ストロークCH型 油圧ジャッキ

最低機械高	605 mm
ホール径	120 mm
受圧面積	461.2 cm ²
最高使用圧力	65 MPa
所要油量	13.8 L
重量	約380 kg

圧力 : MPa $\times 10.2$ kg/cm²

荷重 : ton $\times 9.8$ kN

圧力[MPa] \times 受圧面積[cm²] / 10 = 荷重[kN]

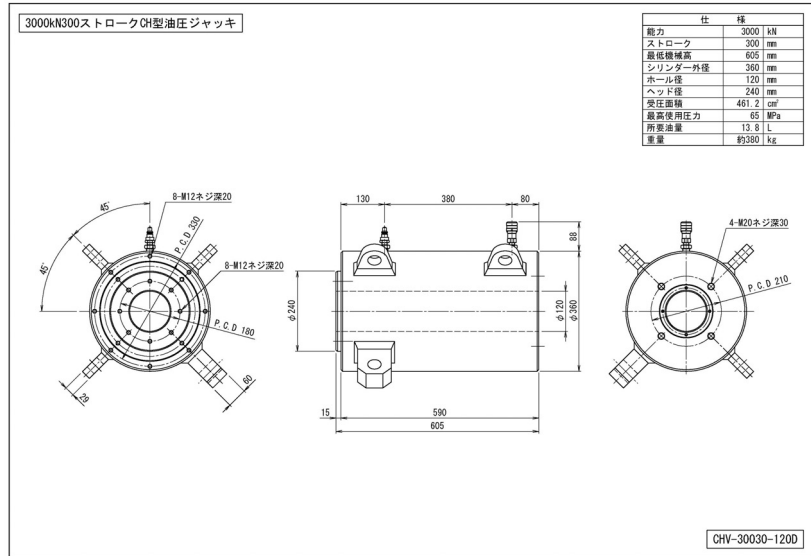

圧力		荷重	
MPa	kg/cm ²	kN	ton
1	10	46	4.7
2	20	92	9.4
3	31	138	14.1
4	41	184	18.8
5	51	231	23.5
6	61	277	28.2
7	71	323	32.9
8	82	369	37.6
9	92	415	42.3
10	102	461	47.0
11	112	507	51.7
12	122	553	56.5
13	133	600	61.2
14	143	646	65.9
15	153	692	70.6
16	163	738	75.3
17	173	784	80.0
18	184	830	84.7
19	194	876	89.4
20	204	922	94.1

圧力		荷重	
MPa	kg/cm ²	kN	ton
21	214	969	98.8
22	224	1015	103.5
23	235	1061	108.2
24	245	1107	112.9
25	255	1153	117.6
26	265	1199	122.3
27	275	1245	127.0
28	286	1291	131.7
29	296	1337	136.4
30	306	1384	141.1
31	316	1430	145.8
32	326	1476	150.5
33	337	1522	155.2
34	347	1568	159.9
35	357	1614	164.6
36	367	1660	169.4
37	377	1706	174.1
38	388	1753	178.8
39	398	1799	183.5
40	408	1845	188.2

圧力		荷重	
MPa	kg/cm ²	kN	ton
41	418	1891	192.9
42	428	1937	197.6
43	439	1983	202.3
44	449	2029	207.0
45	459	2075	211.7
46	469	2122	216.4
47	479	2168	221.1
48	490	2214	225.8
49	500	2260	230.5
50	510	2306	235.2
51	520	2352	239.9
52	530	2398	244.6
53	541	2444	249.3
54	551	2490	254.0
55	561	2537	258.7
56	571	2583	263.4
57	581	2629	268.1
58	592	2675	272.8
59	602	2721	277.6
60	612	2767	282.3
61	622	2813	287.0
62	632	2859	291.7
63	643	2906	296.4
64	653	2952	301.1
65	663	2998	305.8