

圧力荷重換算表

6000kN300ストロークCH型 油圧ジャッキ

最低機械高	685 mm
ホール径	200 mm
受圧面積	900.7 cm ²
最高使用圧力	66.6 MPa
所要油量	27.0 L
重量	約960 kg

圧力 : MPa $\times 10.2$ kg/cm²
 荷重 : ton $\times 9.8$ kN
 圧力[MPa] \times 受圧面積[cm²]/10=荷重[kN]

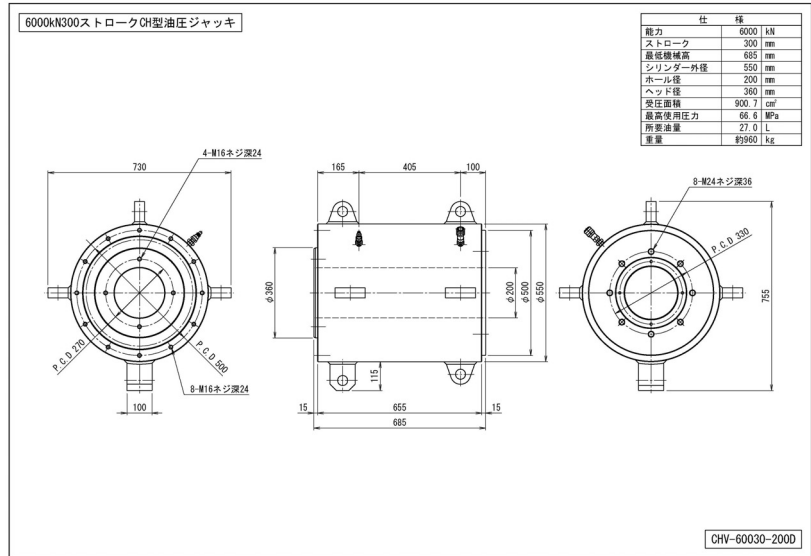

圧力		荷重	
MPa	kg/cm ²	kN	ton
1	10	90	9.2
2	20	180	18.4
3	31	270	27.6
4	41	360	36.7
5	51	450	45.9
6	61	540	55.1
7	71	630	64.3
8	82	721	73.5
9	92	811	82.7
10	102	901	91.9
11	112	991	101.1
12	122	1081	110.2
13	133	1171	119.4
14	143	1261	128.6
15	153	1351	137.8
16	163	1441	147.0
17	173	1531	156.2
18	184	1621	165.4
19	194	1711	174.6
20	204	1801	183.7

圧力		荷重	
MPa	kg/cm ²	kN	ton
21	214	1891	192.9
22	224	1982	202.1
23	235	2072	211.3
24	245	2162	220.5
25	255	2252	229.7
26	265	2342	238.9
27	275	2432	248.1
28	286	2522	257.2
29	296	2612	266.4
30	306	2702	275.6
31	316	2792	284.8
32	326	2882	294.0
33	337	2972	303.2
34	347	3062	312.4
35	357	3152	321.5
36	367	3243	330.7
37	377	3333	339.9
38	388	3423	349.1
39	398	3513	358.3
40	408	3603	367.5

圧力		荷重	
MPa	kg/cm ²	kN	ton
41	418	3693	376.7
42	428	3783	385.9
43	439	3873	395.0
44	449	3963	404.2
45	459	4053	413.4
46	469	4143	422.6
47	479	4233	431.8
48	490	4323	441.0
49	500	4413	450.2
50	510	4504	459.4
51	520	4594	468.5
52	530	4684	477.7
53	541	4774	486.9
54	551	4864	496.1
55	561	4954	505.3
56	571	5044	514.5
57	581	5134	523.7
58	592	5224	532.9
59	602	5314	542.0
60	612	5404	551.2
61	622	5494	560.4
62	632	5584	569.6
63	643	5674	578.8
64	653	5764	588.0
65	663	5855	597.2
66	673	5945	606.4
66.6	679	5999	611.9