

圧力荷重換算表

8000kN300ストロークCH型 油圧ジャッキ

| | |
|--------|------------------------|
| 最低機械高 | 730 mm |
| ホール径 | 210 mm |
| 受圧面積 | 1193.8 cm ² |
| 最高使用圧力 | 67.1 MPa |
| 所要油量 | 35.8 L |
| 重量 | 約1270 kg |

圧力 : MPa $\times 10.2$ \rightarrow kg/cm²
 荷重 : ton $\times 9.8$ \rightarrow kN
 圧力[MPa] \times 受圧面積[cm²] / 10 = 荷重[kN]

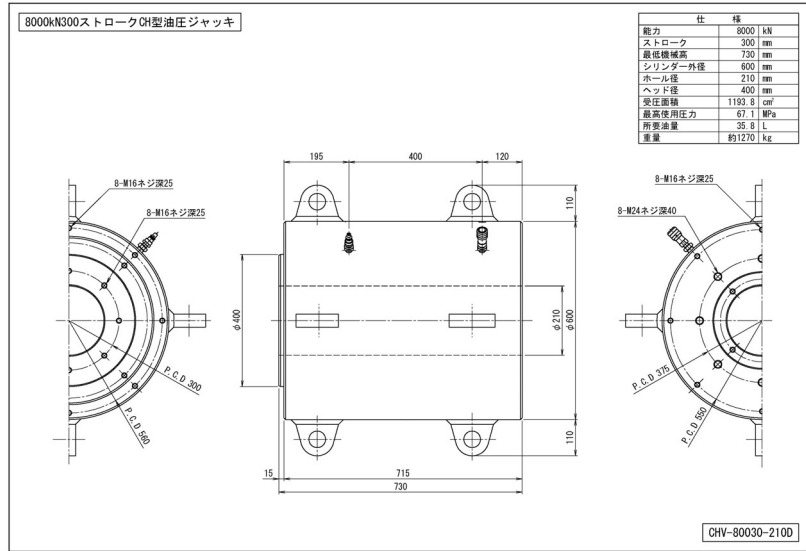

| 圧力 | | 荷重 | |
|-----|--------------------|------|-------|
| MPa | kg/cm ² | kN | ton |
| 1 | 10 | 119 | 12.2 |
| 2 | 20 | 239 | 24.4 |
| 3 | 31 | 358 | 36.5 |
| 4 | 41 | 478 | 48.7 |
| 5 | 51 | 597 | 60.9 |
| 6 | 61 | 716 | 73.1 |
| 7 | 71 | 836 | 85.2 |
| 8 | 82 | 955 | 97.4 |
| 9 | 92 | 1074 | 109.6 |
| 10 | 102 | 1194 | 121.8 |
| 11 | 112 | 1313 | 133.9 |
| 12 | 122 | 1433 | 146.1 |
| 13 | 133 | 1552 | 158.3 |
| 14 | 143 | 1671 | 170.5 |
| 15 | 153 | 1791 | 182.7 |
| 16 | 163 | 1910 | 194.8 |
| 17 | 173 | 2029 | 207.0 |
| 18 | 184 | 2149 | 219.2 |
| 19 | 194 | 2268 | 231.4 |
| 20 | 204 | 2388 | 243.5 |

| 圧力 | | 荷重 | |
|-----|--------------------|------|-------|
| MPa | kg/cm ² | kN | ton |
| 21 | 214 | 2507 | 255.7 |
| 22 | 224 | 2626 | 267.9 |
| 23 | 235 | 2746 | 280.1 |
| 24 | 245 | 2865 | 292.2 |
| 25 | 255 | 2985 | 304.4 |
| 26 | 265 | 3104 | 316.6 |
| 27 | 275 | 3223 | 328.8 |
| 28 | 286 | 3343 | 340.9 |
| 29 | 296 | 3462 | 353.1 |
| 30 | 306 | 3581 | 365.3 |
| 31 | 316 | 3701 | 377.5 |
| 32 | 326 | 3820 | 389.7 |
| 33 | 337 | 3940 | 401.8 |
| 34 | 347 | 4059 | 414.0 |
| 35 | 357 | 4178 | 426.2 |
| 36 | 367 | 4298 | 438.4 |
| 37 | 377 | 4417 | 450.5 |
| 38 | 388 | 4536 | 462.7 |
| 39 | 398 | 4656 | 474.9 |
| 40 | 408 | 4775 | 487.1 |

| 圧力 | | 荷重 | |
|------|--------------------|------|-------|
| MPa | kg/cm ² | kN | ton |
| 41 | 418 | 4895 | 499.2 |
| 42 | 428 | 5014 | 511.4 |
| 43 | 439 | 5133 | 523.6 |
| 44 | 449 | 5253 | 535.8 |
| 45 | 459 | 5372 | 548.0 |
| 46 | 469 | 5491 | 560.1 |
| 47 | 479 | 5611 | 572.3 |
| 48 | 490 | 5730 | 584.5 |
| 49 | 500 | 5850 | 596.7 |
| 50 | 510 | 5969 | 608.8 |
| 51 | 520 | 6088 | 621.0 |
| 52 | 530 | 6208 | 633.2 |
| 53 | 541 | 6327 | 645.4 |
| 54 | 551 | 6447 | 657.5 |
| 55 | 561 | 6566 | 669.7 |
| 56 | 571 | 6685 | 681.9 |
| 57 | 581 | 6805 | 694.1 |
| 58 | 592 | 6924 | 706.3 |
| 59 | 602 | 7043 | 718.4 |
| 60 | 612 | 7163 | 730.6 |
| 61 | 622 | 7282 | 742.8 |
| 62 | 632 | 7402 | 755.0 |
| 63 | 643 | 7521 | 767.1 |
| 64 | 653 | 7640 | 779.3 |
| 65 | 663 | 7760 | 791.5 |
| 66 | 673 | 7879 | 803.7 |
| 67 | 683 | 7998 | 815.8 |
| 67.1 | 684 | 8010 | 817.1 |