

圧力荷重換算表

150kN1000ストローク 両端クレビス付油圧ジャッキ

| | |
|--------|------------------------------|
| 能力 | 押:150 引:73kN |
| 受圧面積 | 押:38.5 引:18.8cm ² |
| 最高使用圧力 | 押:39.0 引:39.0MPa |
| 所要油量 | 押:3.9 引:1.9L |
| 重量 | 約87 kg |

圧力 : MPa $\times 10.2$ \rightarrow kg/cm²
 荷重 : ton $\times 9.8$ \rightarrow kN
 圧力[MPa] \times 受圧面積[cm²]/10=荷重[kN]

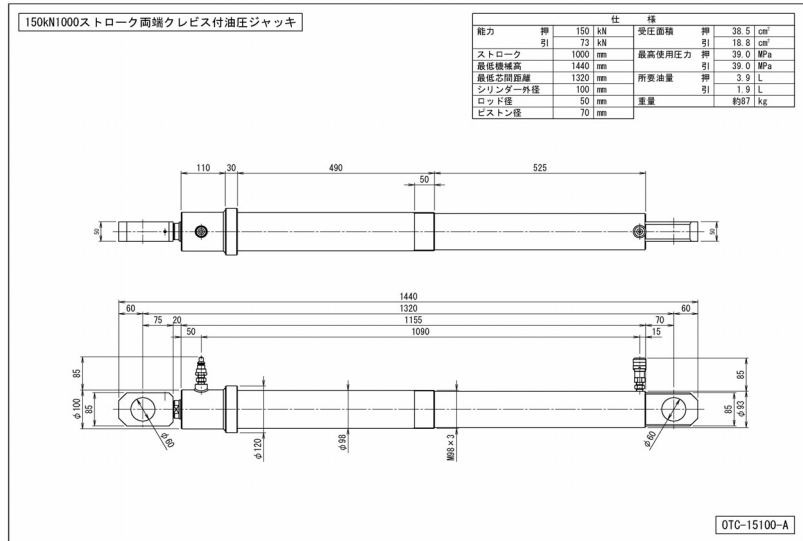

押し

| 圧力 | | 荷重 | |
|-----|--------------------|-----|------|
| MPa | kg/cm ² | kN | ton |
| 1 | 10 | 4 | 0.4 |
| 2 | 20 | 8 | 0.8 |
| 3 | 31 | 12 | 1.2 |
| 4 | 41 | 15 | 1.6 |
| 5 | 51 | 19 | 2.0 |
| 6 | 61 | 23 | 2.4 |
| 7 | 71 | 27 | 2.7 |
| 8 | 82 | 31 | 3.1 |
| 9 | 92 | 35 | 3.5 |
| 10 | 102 | 39 | 3.9 |
| 11 | 112 | 42 | 4.3 |
| 12 | 122 | 46 | 4.7 |
| 13 | 133 | 50 | 5.1 |
| 14 | 143 | 54 | 5.5 |
| 15 | 153 | 58 | 5.9 |
| 16 | 163 | 62 | 6.3 |
| 17 | 173 | 65 | 6.7 |
| 18 | 184 | 69 | 7.1 |
| 19 | 194 | 73 | 7.5 |
| 20 | 204 | 77 | 7.9 |
| 21 | 214 | 81 | 8.2 |
| 22 | 224 | 85 | 8.6 |
| 23 | 235 | 89 | 9.0 |
| 24 | 245 | 92 | 9.4 |
| 25 | 255 | 96 | 9.8 |
| 26 | 265 | 100 | 10.2 |
| 27 | 275 | 104 | 10.6 |
| 28 | 286 | 108 | 11.0 |
| 29 | 296 | 112 | 11.4 |
| 30 | 306 | 116 | 11.8 |
| 31 | 316 | 119 | 12.2 |
| 32 | 326 | 123 | 12.6 |
| 33 | 337 | 127 | 13.0 |
| 34 | 347 | 131 | 13.4 |
| 35 | 357 | 135 | 13.7 |
| 36 | 367 | 139 | 14.1 |
| 37 | 377 | 142 | 14.5 |
| 38 | 388 | 146 | 14.9 |
| 39 | 398 | 150 | 15.3 |

引き

| 圧力 | | 荷重 | |
|-----|--------------------|----|-----|
| MPa | kg/cm ² | kN | ton |
| 1 | 10 | 2 | 0.2 |
| 2 | 20 | 4 | 0.4 |
| 3 | 31 | 6 | 0.6 |
| 4 | 41 | 8 | 0.8 |
| 5 | 51 | 9 | 1.0 |
| 6 | 61 | 11 | 1.2 |
| 7 | 71 | 13 | 1.3 |
| 8 | 82 | 15 | 1.5 |
| 9 | 92 | 17 | 1.7 |
| 10 | 102 | 19 | 1.9 |
| 11 | 112 | 21 | 2.1 |
| 12 | 122 | 23 | 2.3 |
| 13 | 133 | 24 | 2.5 |
| 14 | 143 | 26 | 2.7 |
| 15 | 153 | 28 | 2.9 |
| 16 | 163 | 30 | 3.1 |
| 17 | 173 | 32 | 3.3 |
| 18 | 184 | 34 | 3.5 |
| 19 | 194 | 36 | 3.6 |
| 20 | 204 | 38 | 3.8 |
| 21 | 214 | 39 | 4.0 |
| 22 | 224 | 41 | 4.2 |
| 23 | 235 | 43 | 4.4 |
| 24 | 245 | 45 | 4.6 |
| 25 | 255 | 47 | 4.8 |
| 26 | 265 | 49 | 5.0 |
| 27 | 275 | 51 | 5.2 |
| 28 | 286 | 53 | 5.4 |
| 29 | 296 | 55 | 5.6 |
| 30 | 306 | 56 | 5.8 |
| 31 | 316 | 58 | 5.9 |
| 32 | 326 | 60 | 6.1 |
| 33 | 337 | 62 | 6.3 |
| 34 | 347 | 64 | 6.5 |
| 35 | 357 | 66 | 6.7 |
| 36 | 367 | 68 | 6.9 |
| 37 | 377 | 70 | 7.1 |
| 38 | 388 | 71 | 7.3 |
| 39 | 398 | 73 | 7.5 |

大瀧ジャッキ株式会社

<http://www.otaki-jack.com>

お断わりなく仕様等の記載事項の変更をすることがありますのでご了承ください。

2014.7 J.I