

圧力荷重換算表

360kN1000ストローク 両端クレビス付油圧ジャッキ ロッド径80mm

能力	押:360 引:200kN
受圧面積	押:113.1 引:62.8cm ²
最高使用圧力	押:31.8 引:31.8MPa
所要油量	押:11.3 引:6.3L
重量	約140 kg

圧力 : MPa $\times 10.2$ \rightarrow kg/cm²
 荷重 : ton $\times 9.8$ \rightarrow kN
 圧力[MPa] \times 受圧面積[cm²] / 10 = 荷重[kN]

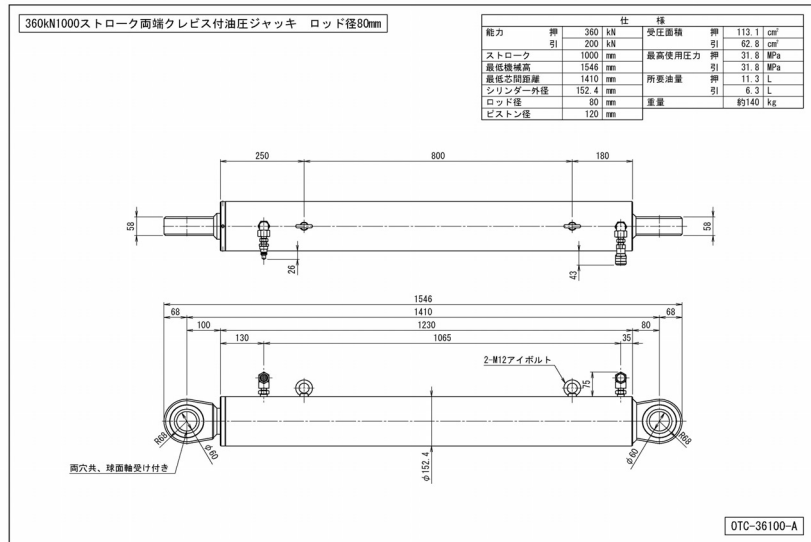

押し

圧力		荷重	
MPa	kg/cm ²	kN	ton
1	10	11	1.2
2	20	23	2.3
3	31	34	3.5
4	41	45	4.6
5	51	57	5.8
6	61	68	6.9
7	71	79	8.1
8	82	90	9.2
9	92	102	10.4
10	102	113	11.5
11	112	124	12.7
12	122	136	13.8
13	133	147	15.0
14	143	158	16.2
15	153	170	17.3
16	163	181	18.5
17	173	192	19.6
18	184	204	20.8
19	194	215	21.9
20	204	226	23.1
21	214	238	24.2
22	224	249	25.4
23	235	260	26.5
24	245	271	27.7
25	255	283	28.8
26	265	294	30.0
27	275	305	31.1
28	286	317	32.3
29	296	328	33.5
30	306	339	34.6
31	316	351	35.8
31.8	324	360	36.7

引き

圧力		荷重	
MPa	kg/cm ²	kN	ton
1	10	6	0.6
2	20	13	1.3
3	31	19	1.9
4	41	25	2.6
5	51	31	3.2
6	61	38	3.8
7	71	44	4.5
8	82	50	5.1
9	92	57	5.8
10	102	63	6.4
11	112	69	7.0
12	122	75	7.7
13	133	82	8.3
14	143	88	9.0
15	153	94	9.6
16	163	100	10.2
17	173	107	10.9
18	184	113	11.5
19	194	119	12.2
20	204	126	12.8
21	214	132	13.5
22	224	138	14.1
23	235	144	14.7
24	245	151	15.4
25	255	157	16.0
26	265	163	16.7
27	275	170	17.3
28	286	176	17.9
29	296	182	18.6
30	306	188	19.2
31	316	195	19.9
31.8	324	200	20.4

大瀧ジャッキ株式会社

<http://www.otaki-jack.com>

お断わりなく仕様等の記載事項の変更をすることがありますのでご了承ください。

2014.7 J.I