

1000kN150ストローク 送り台 (推進ジャッキ型)

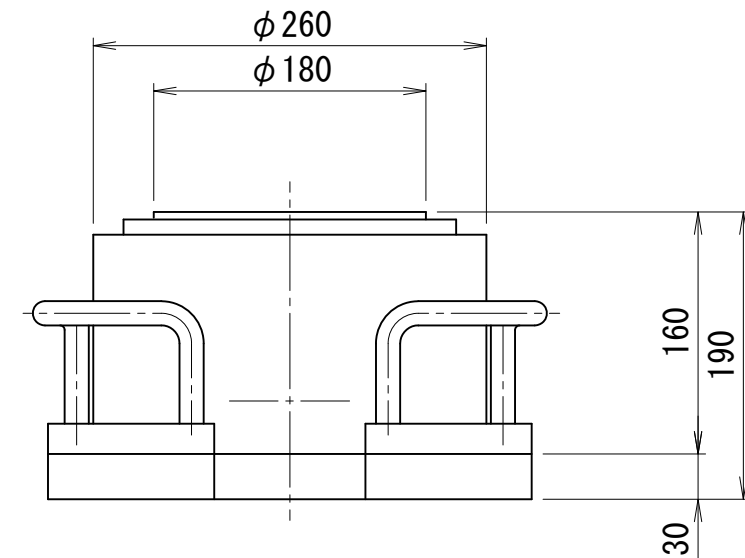
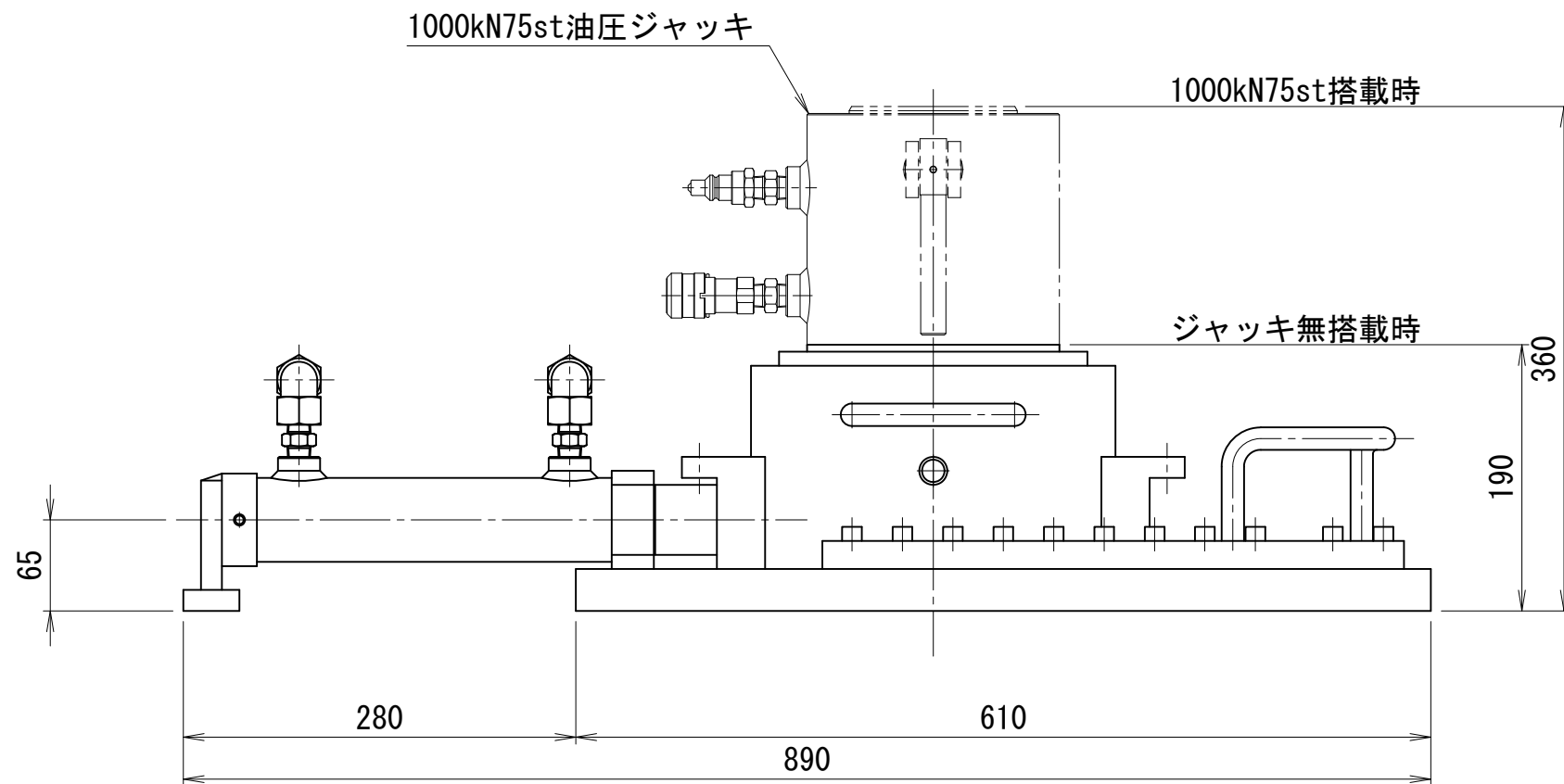
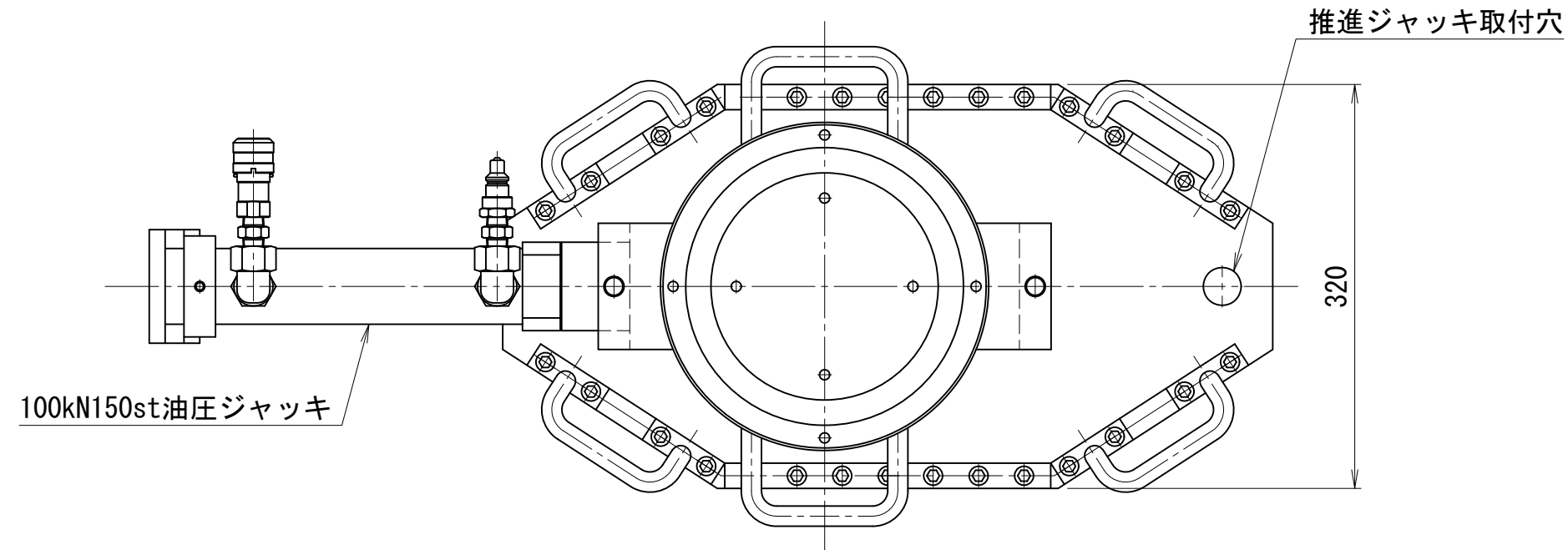

※) 品物 (桁等) 移動後、反対方向に戻す時は、
推進ジャッキ取付穴を差し替えて使用する事。
押した状態でそのまま引けません。

仕 様		
最大積載荷重	1000	kN
移動量	前後150	mm
※推進ジャッキ盛替により可能		
	左右10	mm
最低機械高	190	mm
1000kN75st搭載時機械高	360	mm
1000kN100st搭載時機械高	415	mm
搭載可能ジャッキ	1000kN75st	
	1000kN100st	
重量	83	kg
1000kN75st搭載時重量	124	kg
1000kN100st搭載時重量	129	kg

推進ジャッキ		
能力	100	kN
ストローク	150	mm
受圧面積	14.4	cm ²
最高使用圧力	69.3	MPa

HHT-1015-A