

3110kN送出し装置

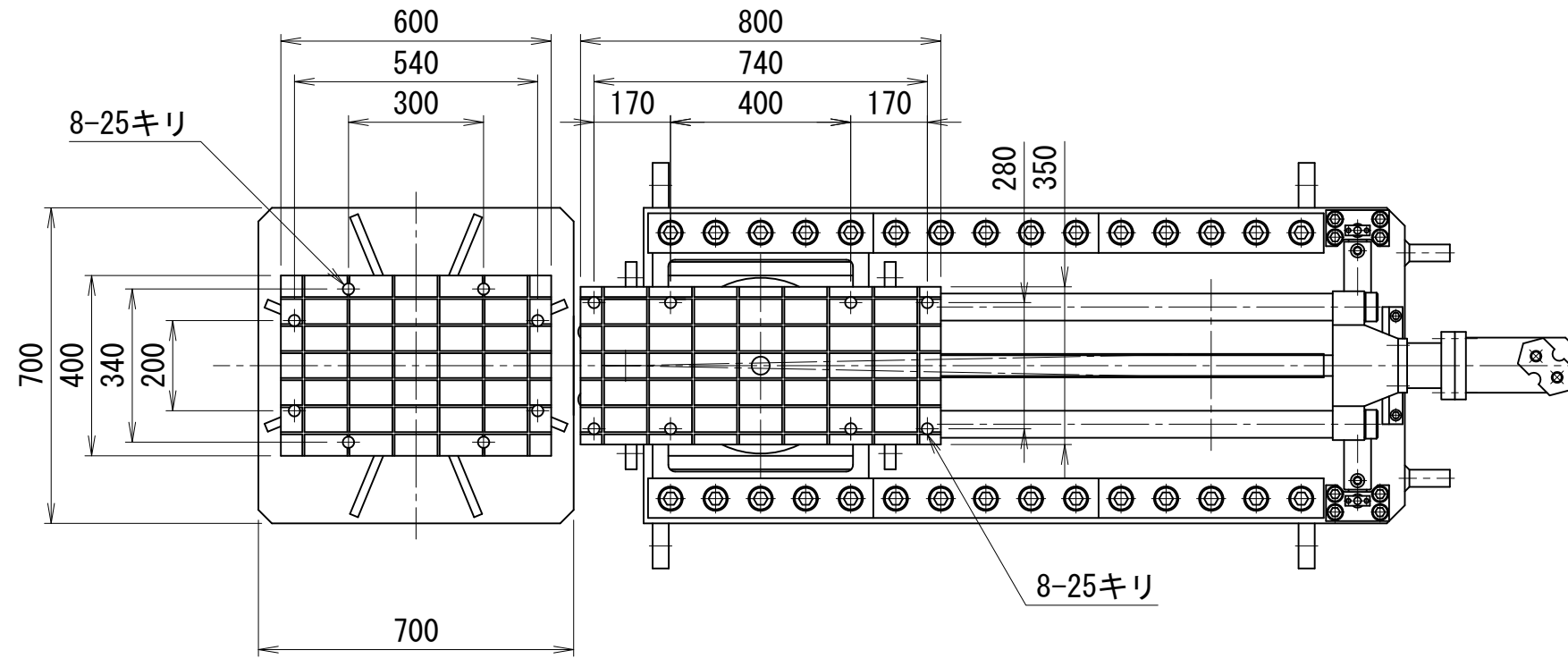

送出し装置本体 仕様		
鉛直ジャッキ能力	3110	kN
ストローク	100	mm
受圧面積	415.5	cm ²
最高使用圧力	74.9	MPa
所要油量	4.2	L
送出し能力 ※1	60	kN
送出し移動量	1000	mm
方向修正ジャッキ能力	120	kN
方向修正移動量	0mm時	±6 mm
	1000mm時	±26 mm
重量	約2125	kg

仮受けジャッキ 仕様		
能力	3110	kN
ストローク	220	mm
受圧面積	415.5	cm ²
最高使用圧力	74.9	MPa
所要油量	9.1	L
重量	約850	kg

※1) 常用は40kN以下で使用して下さい。

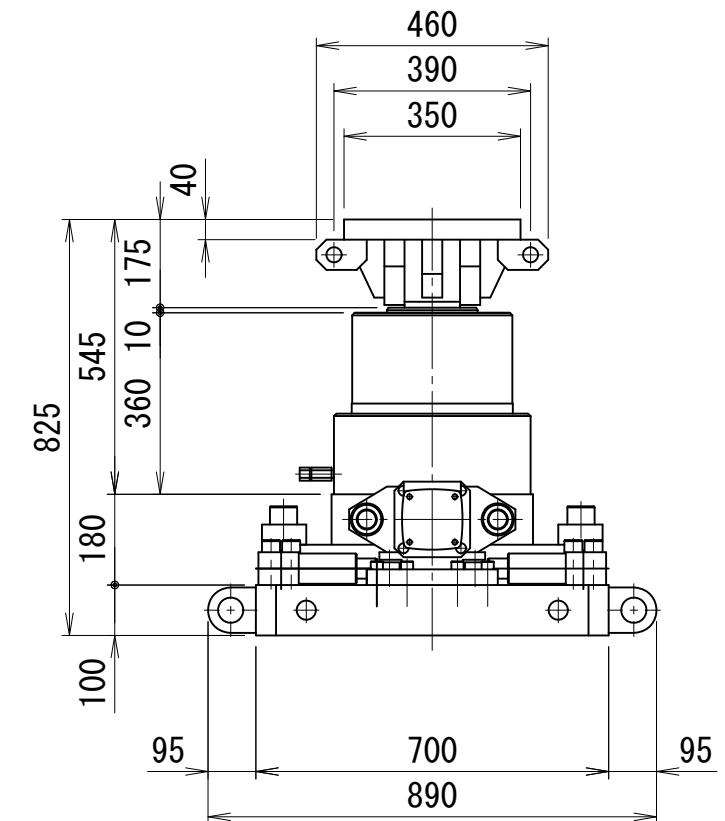
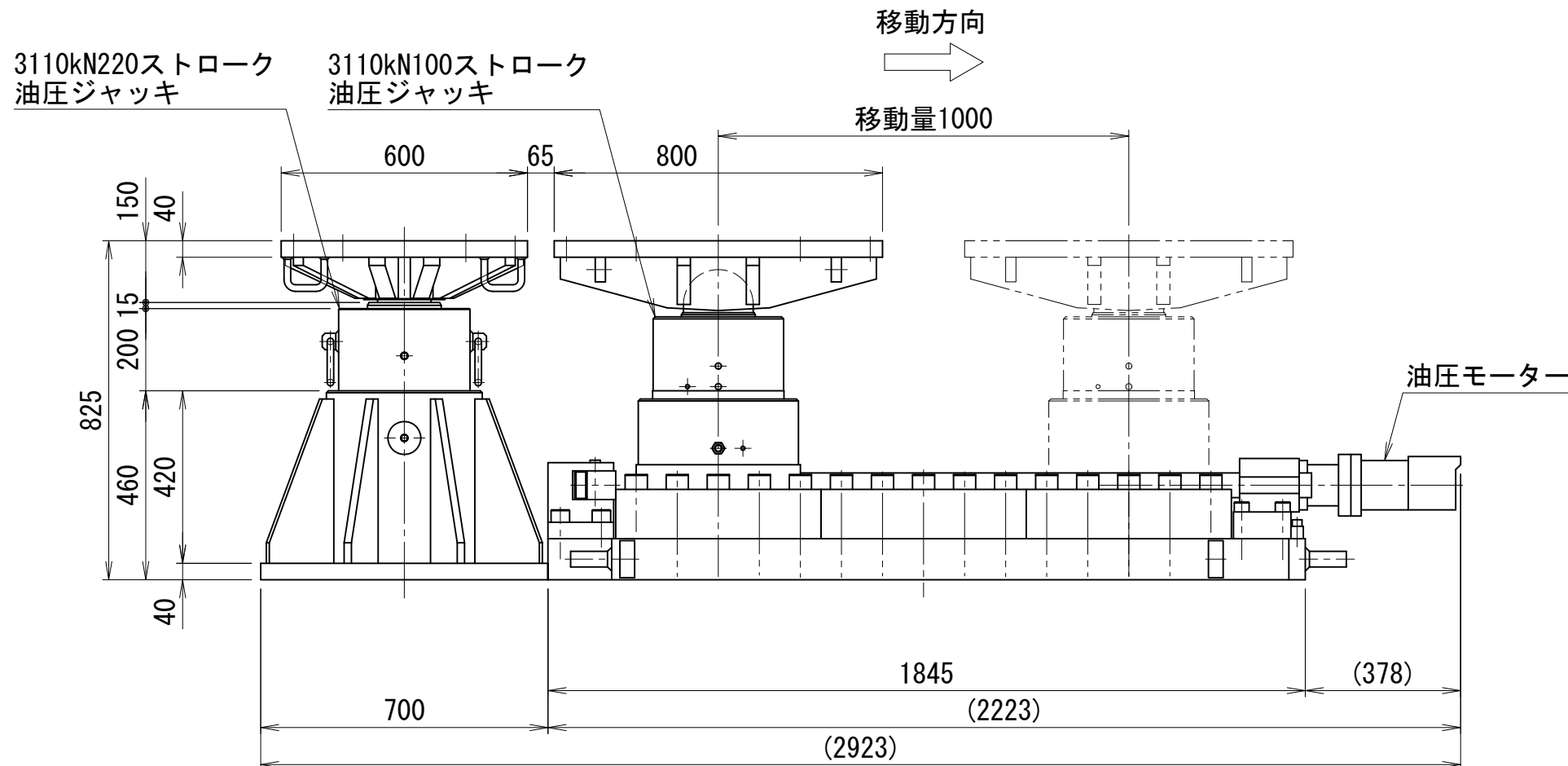

OKU-31122